



Agitateurs mécaniques portatifs
Mélangeurs statiques

Pompes submersibles - Capacités de
30 à 2200 USGPM (1.3 à 150 HP)



Pompes submersibles industrielles spécialisées
(SS316, déchiqueteuse, haute pression, haute température, etc.)

L'originale Moineau!

Pompes industrielles et sanitaires à
rotor excentré (cavités progressives)



Réservoir en Polyéthylène de 40 à 45,000
litres (différentes configurations disponibles)

Pompes péristaltiques pour débits de 0,5
à 285 USGPM et pressions jusqu'à 220 PSI



Pompes, accessoires et systèmes de dosage pour débits
de 0.8 à 4000 LPH et pressions jusqu'à 50 Bars (735 PSI)

sera

Accessoires en plastique (PVC/PP/PVDF)
Valves et actuateurs électriques ou pneumatiques



VAN LONDON



Électrodes (sondes) industrielles en CPVC ou SS316 pour
l'analyse de l'eau en continu (pH, ORP et conductivité)

Pompes à vide, centrifuges,
multi-cellulaires et auto-amorçantes



pompetravaini



Détecteurs et transmetteurs de débit, niveau, pression et
température - débitmètre mécaniques et magnétiques

Système de dosage à sec (polymère & chaux)
Système d'activation de Polymère



Échantillonneurs automatiques programmables
Débitmètres pour canal ouvert et enregistreurs

Pompes pneumatiques à double diaphragmes en acier
ou en thermoplastique pour débits de 3 à 871 LPM



PIERALISI

Déshydratation des boues (industrielles et
municipales) par décanteurs centrifuges

Système de déshydratation des boues
(industrielles et municipales) à Volute



NOS PRINCIPAUX SECTEURS D'ACTIVITÉS :

• Agro-alimentaire

- Laiterie
- Abattoir
- Brasserie
- Fromagerie

• Industrie Chimique

- Peinture
- Environnement
- Savons & Détergents
- Traitement de surface

• Traitement des eaux

- Industriel
- Municipal
- Institutionnel

• Industriel & Manufacturier

- Textile
- Papetière
- Imprimerie
- Cosmétique
- Mines & Métaux
- Pharmaceutique

SERVICES OFFERTS PAR NOTRE ÉQUIPE :

- Assistance Technique
- Conseils sur mesure
- Essais et locations
- Installation sur place
- Maintenance & Réparation
- Pièces de rechange
- Vente d'équipements



Pompes et équipements de procédés

www.pompescp.com

Pompes volumétriques



Pompes à cavités progressives industrielles



Pompes doseuses électromagnétiques



Pompes à cavités progressives hygiéniques



Pompes doseuses électromécaniques



Pompes à cavités progressives avec stator flottant



Pompes pneumatiques à double diaphragmes



Pompes péristaltiques



Accessoires de dosage



Manomètre à pression avec isolateurs



Valves de contre-pression / relâche



Cylindres de calibration



Amortisseurs de pulsations



Systèmes de dosage pré-assemblés

Agitation



Agitateurs à cisaillement en ligne



Mélangeurs statiques

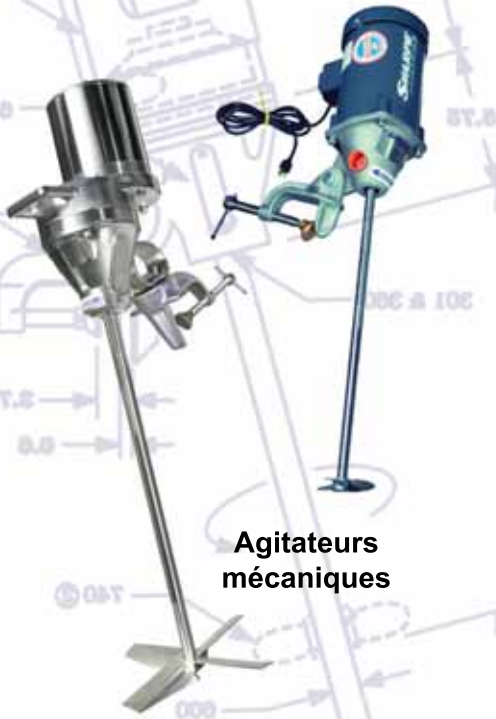
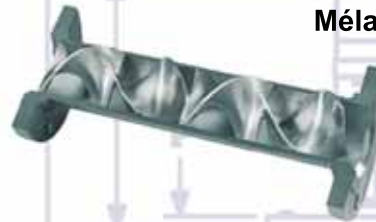

Agitateurs mécaniques

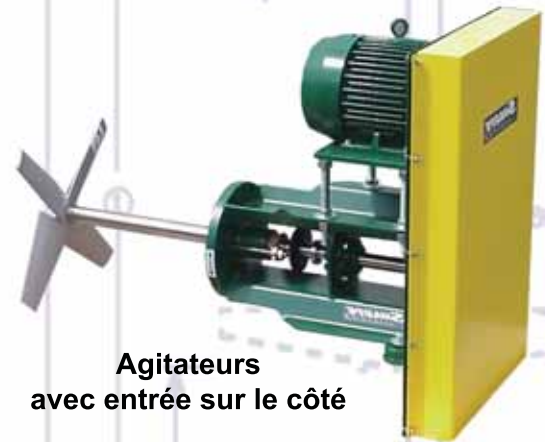

Agitateurs avec entrée sur le côté

Variétés d'impulseurs en SS316



Traitement des eaux usées



Systèmes de flottation à air dissous



Systèmes de préparation et de dosage de polymère sec



Contrôleurs de pH, Chlore et conductivité



Débitmètres pour canal ouvert

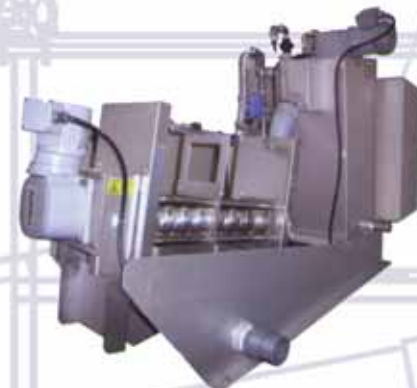

Déshydratation des boues à volute



Décanteurs centrifuges

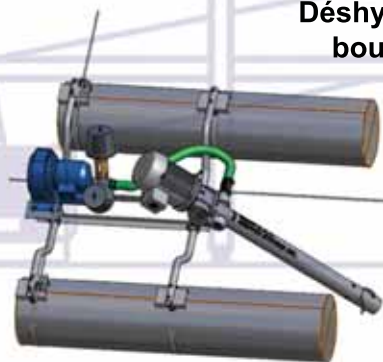

Aérateurs submersibles et de surface



Échantillonneurs automatiques

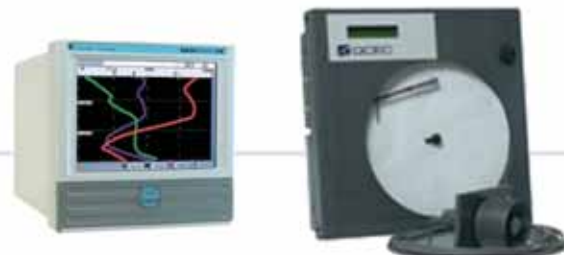

Enregistreurs de données papier et numérique

Pompes centrifuges



Pompes auto-amorçantes multi-cellulaires



Pompes centrifuges



Pompes centrifuges en Thermoplastique



Pompes submersibles déchiqueteuses



Pompes submersibles en SS316



Pompes submersibles pour eaux usées



Pompes submersibles avec système d'agitation



Pompes centrifuges à entraînement magnétique

Accessoires



Débitmètres magnétiques



Valves avec actuateur



Détecteurs et transmetteurs de niveau



Systèmes de contrôle